

Serie NU2

- Gerade Verschraubung
- Außengewinde
- M5, G 1/8, G 1/4, G 3/8
- Steckanschluss mit Überwurfmutter
- Ø 3, Ø 4, Ø 6, Ø 9
- NU2-S-RPN



Betriebsdruck min./max.

-0,95 ... 15 bar

Umgebungstemperatur min./max.

-10 ... 70 °C

Gewicht

Siehe Tabelle unten

Technische Daten

Materialnummer	Anschluss G	Anschluss D	Liefermenge	Gewicht
1823391065	M5	Ø 3	10 Stück	0,007 kg
1823391066	M5	Ø 4	10 Stück	0,009 kg
1823391067	G 1/8	Ø 3	10 Stück	0,012 kg
1823391008	G 1/8	Ø 4	10 Stück	0,015 kg
1823391009	G 1/8	Ø 6	10 Stück	0,018 kg
1823391010	G 1/4	Ø 4	10 Stück	0,022 kg
1823391011	G 1/4	Ø 6	10 Stück	0,023 kg
1823391030	G 1/4	Ø 9	10 Stück	0,028 kg
1823391031	G 3/8	Ø 6	10 Stück	0,027 kg
1823391032	G 3/8	Ø 9	10 Stück	0,03 kg

Gewicht pro Stück

Technische Informationen

Weitere Informationen zu Montage und Toleranzen der verwendbaren Schläuche siehe Kapitel „Technische Informationen“.

Technische Informationen

Werkstoff	
Gehäuse	Messing, vernickelt

Abmessungen

Abmessungen

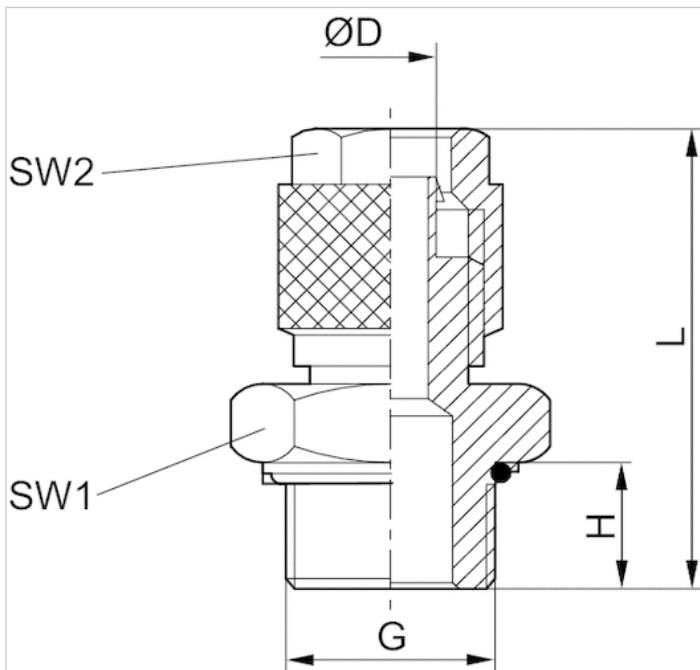

Abmessungen

Materialnummer	Anschluss D	Anschluss G	H	L	SW 1	SW 2
1823391065	Ø 3	M5	3.5	21	8	9
1823391066	Ø 4	M5	3.85	20	8	9
1823391067	Ø 3	G 1/8	4.5	21.7	13	8
1823391008	Ø 4	G 1/8	5.5	23.5	13	10
1823391009	Ø 6	G 1/8	4.5	23	14	12
1823391010	Ø 4	G 1/4	6	25.5	16	10
1823391011	Ø 6	G 1/4	6	25.5	16	12
1823391030	Ø 9	G 1/4	6	29	17	15
1823391031	Ø 6	G 3/8	7	26.5	19	12
1823391032	Ø 9	G 3/8	9	32.5	19	15

Anschluss D = Innendurchmesser des zu verwendenden Schlauches